

"Saj bova prijatelja za vedno, kajne, Pu?"
je vprašal Pujsek.
"Še dlje," je odgovoril Pu.

Pujsek se je s hrbtom naslonil na Pujevo hrbet.

"Pu?" je zašepetal Pujsek.
"Ja, pujsek?" je vprašal Pu.
"Nič," je odvrnil Pujsek in prijel Pujevo roko,
"samo prepričati sem se hotel, da si tu."



Kako ste, 6. a?

Ste tudi vi tako okrasili kak grmiček ali drevesce na domačem vrtu, kot je storil Nejc? (Pa povejte, če ni lepo ...)

Slišim tudi, da veliko pečete :) Ne vem, kdaj bo spet tisti najboljši dan v tednu, torej torek, ko bo 6. a prišel sredi prve ure v razred in prinesel en slastni apple crumble!

Ja, to bi bila res PERFECT SYMPHONY ...

Čedalje več angleških izrazov uporabljam v uvodu, še dobro, da vam govorim kot razredničarka in ne kot učiteljica slovenščine.

Kakorkoli že – želim vam lep dan in z veseljem vabim k poslušanju RES DOBREGA Jakobovega izbora!



<https://www.youtube.com/watch?v=hnKtnhRV8nw>



PAPIR – OBDELAVA PAPIRNIH GRADIV

Učenci!

Nadaljujemo z izdelavo praktičnega izdelka iz papirja. Tokrat boste izdelali darilno škatlico po merah, ki so razvidne z delavniške risbe. (DZ., stran 25)

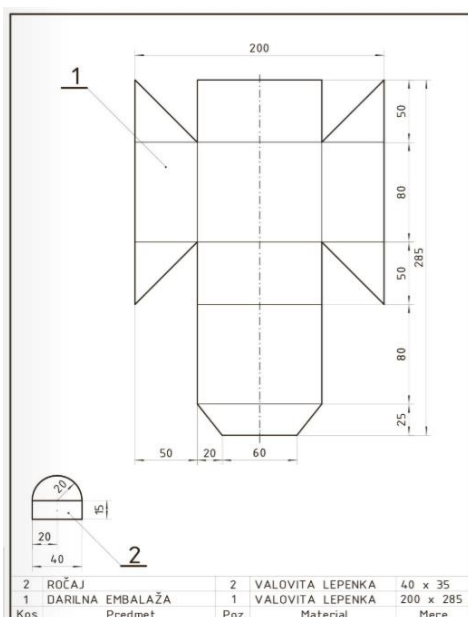

Tehnološki list					
Izdelek: Darilna škatlica					
Učenec: _____					
Poz.	Kos	Delovna operacija	Orodja in pripomočki	Material	Varstvo pri delu
1,2	3	prenašanje mer	svinčnik, trikotnik, ravnilo, šestilo	valoviti karton	
1,2	3	rezanje	kovinsko ravnilo, podloga za rezanje, nož za papir	valoviti karton	Pazi na prste!
1,2	3	pregibanje	ravnilo, gladilnik	valoviti karton	
1,2	3	lepjenje	lepilo	valoviti karton	
1,2	3	preizkušanje		valoviti karton	

NAVODILO!

Pozorno preberi navodilo v učbeniku PRAVA TEHNIKA 6, strani 70–74:

- na dodaten list nariši skico škatlice. Bodi pozoren na vrste črt. Skico tudi kotiraj. (spomni se, da skico rišemo prostoročno)
- Izberi ustrezno gradivo in izvedi delovne postopke, kot je razvidno iz tehnološkega lista v učbeniku na strani 72, opis postopkov pa na strani 73 in 74. (v kolikor nimaš valovite lepenke, lahko uporabiš tudi debelejši trši karton)

PRI DELU UPOŠTEVAJ PRAVILA VARNEGA DELA!

Verjamem, da se bo marsikomu med delom porajala še kakšna ideja, zato lahko škatlici tudi kaj dodate, spremenite, okrasite zunanost... Pokažite svojo iznajdljivost.

Rešitve mi pošljite na e-naslov stanislav.papez@os-smihel.si

Učenci, nekaj je še takih, ki se še niso odzvali in mi poslali rešenih nalog in fotografij. **Prosim, povežite se s sošolci in jih spodbudite še vi.** Hvala.

Upam, da se kmalu vidimo v šoli. Ostanimo zdravi.

TEHNIKA IN TEHNOLOGIJA, 2. SKUPINA

TEMA: LES

Enota: Lesne vezi in zaščita lesa

Prva učna ura TIT

1. Najprej preberi in preuči vsebino o osnovnih lesnih vezi v učbeniku na strani 101.
2. Nato si oglej vrste lesnih zvez na povezavi:
http://www.cpi.si/files/cpi/userfiles/Lesarstvo_tapetnistvo/lesne_zveze.pdf
3. S pomočjo gradiva zgornje spletne povezavi izpolni tabelo lesnih vezi. Tabelo si preriši v zvezek ali list in jo prilagodi glede na tvojo velikost pisave in količino vsebine. Število v oklepaju pove, koliko vrst lesnih vezi je potrebno izpisati iz gradiva pod posamezen sklop vezi. V 2. in 3. stolpcu je potrebno zapisati ima dveh sklopov lesnih vezi, katerih vrste so že naštet.

Kotne vezi (4)			Vogalni vezi (2)
	lepljeni topi spah, mozničeni topi spah, brazdni topi spah, spah na utor in pero, zobati spah, vez na utor in vstavljeno pero.	širinsko lepljenje, debelinsko lepljenje, dolžinsko lepljenje, kombinirano lepljenje.	

___/4

4. Če gradivo preko spleta ni dosegljivo, potem izpolni naslednjo tabelo s pomočjo podatkov v učbeniku, kjer v drugi vrstici napišeš, zakaj se posamezna vez uporablja. Primer uporabe je opisan v 2. stolpcu, kjer je potrebno v 1. vrstici dopisati ustrezno lesno vez. Tabelo si preriši v zvezek ali list in jo prilagodi glede na tvojo velikost pisave in količino vsebine.

Širinske vezi			Obodne vezi
	Za podaljševanje lesenih brun, nosilcev podstrešja.		

___/4

5. Lahko pa izpolniš obe tabeli!

Druga učna ura TIT

6. Reši naloge delovnega lista s pomočjo podatkov v učbeniku na strani 102. Naloge rešuj v zvezek ali na list, vprašanj ti ni potrebno prepisovati razen razpredelnic. Če je možnost, preglednici tiskaj in ju prilepi poleg ostalih odgovorov.

DELOVNI LIST: Površinska zaščita

Ime in priimek: _____

Na vprašanja odgovarjaj s celimi povedmi!

____/ 20 (29) točk

1. Od katerih zunanjih vplivov je odvisna življenjska doba lesa? ____/1
2. Od česa je odvisen vpliv naštetih dejavnikov, ki vplivajo na propadanje lesa? ____/1
3. Na katere tri načine lahko les že pri konstrukciji oziroma pri vgradnji zaščitimo? ____/1
4. Kako lahko les še zaščitimo? ____/1
5. Izpolni tabelo:

____/4

Vrsta premaza	Lastnosti, drugo
Lak	
	je brezbarven, lahko tudi delno obarva les. Uporabimo ga za zaščito lesa pred vremenskimi vplivi.
	Olja, naravne smole, čebelji vosek.

6. S katerima ročnima orodjema nanašamo zaščitne premaze? ____/1
7. Kaj je potrebno storiti ob postopkih zaščite lesa PRED uporabo zaščitnih premazov in PO uporabi? ____/2
8. Kje se nahaja podatek o načinu čiščenja orodja? ____/1
9. Prepiši celoten tekst z oznake za okolju prijazne barve in premaze, ki se redčijo z vodo. ____/2
10. Nekateri premazi so škodljivi zdravju! Naštej imena oznak za nevarne snovi! ____/2
11. Če imaš možnost, lahko rešitve pošlješ na elektronski naslov učečega učitelja (naslovi so dosegljivi na spletni strani šole) do petka, 17. 4. 2020, do 13. ure. ____/+5

GEOGRAFIJA

Ostalo nam je še nekaj najbolj znanih reliefnih oblik, ki jih najdete v učbeniku na straneh 37 in 38. Če ponovno pogledate zemljevid Slovenije od zadnjič, boste predvsem na severozahodu opazili temnejše barve. V tem delu se namreč nahajajo naše največje vzpetine – Alpe. V zvezek prepisite s **krepkim** označeno besedilo.

4. Gorovja

- **Visoke vzpetine, ki segajo nad zgornjo gozdno mejo.**
- **Najvišje gorovje v Sloveniji so Julijske Alpe, s Triglavom kot najvišjo goro (2864 m).**

Poleg Julijskih Alp imamo v Sloveniji še Kamniško – Savinjske Alpe in Karavanke. Pogoji za poselitev na teh območjih niso več primerni, so pa gorovja pomembna z vidika turizma (planinstvo, zimski turizem...).

5. Doline

- **Dolina je nižji svet, vrezan med griči, hribi ali gorami. Najbolj značilne so rečne (izoblikovala reka) in ledeniške (izoblikoval ledenik) doline.**

Da so doline nastale, je moralo preteči veliko časa. Dva najbolj pogosta dejavnika, ki vplivata na nastanek nove doline, sta voda in led. Led ima veliko večjo moč in zato po njegovem umiku nastane dolina v obliki črke U (bolj široka). To se je v zgodovini dogajalo v času ledenih dob. Najbolj znana ledeniška dolina v Sloveniji je Logarska dolina.

Značilna ledeniška dolina v obliki črke U



Najpogostejši nastanek doline pa je povezan z delovanjem tekoče vode – rek. Da so nastale današnje rečne doline, so morale reke tisočletja vrezovati v svojo podlago in pri tem odnašati material s seboj navzdol. Rečne doline imajo ponavadi obliko črke V (bolj ozke).



Primer rečne doline v obliki črke V

6. Kotline

- **Kotlina je ravna globel v hribovitem ali goratem svetu, ki je z vseh strani obdana z vzpetinami.**
- **Največja kotlina v Sloveniji je Ljubljanska kotlina.**

Za razliko od doline je kotlina z vzpetinami obdana z vseh strani. Včasih se kotlina tudi navezuje na dolino (2. slika v učb. na str. 38).



Primer manjše kotline

Za utrditev znanja o reliefnih oblikah v delovnem zvezku rešite naslednje vaje na straneh 13 – 15: 20 (*Oblike površja v Sloveniji*), 21 (*Kje so določene oblike površja*) in 22 (*Oblike površja in gospodarske dejavnosti*).

Rešene naloge pričakujem na svojem e-naslovu.

Hello, dear pupils. How are you? I hope you're well. Anže and Žiga made a delicious apple crumble on Monday. Anže served it with ice-cream. Mmmmm, tasty. Žiga served it in a polka dot dish. Nice. Tim's little sister helped Tim with the crumbles. But Tim was the chef. Good job.



Thank you for the beautiful photographs.



1. Najprej preglej rešitve prejšnje ure. Natančno popravi napake.

Rešitve: SB 50/2a 3 f She's boiling the apples. 4 a She's putting the flour, butter and sugar in a bowl. 5 c She's mixing the flour, butter and sugar with a fork. 6. e She's covering the apples with a mixture. 7 h She's putting the dish into the oven. 8 b She's eating the apple crumble. **WB 40/1** 2 pour 3 peel 4 boil 5 slice 6 fry **WB 40/2** 2 oven 3 bowl 4 fork 5 knife 6 spoon 7 grate **WB40/3** 2 c 3 d 4 b 5 e 6 a

2. Odpri zvezek in napiši naslov Definite and indefinite Articles in prepisi tabelsko sliko. Čitljivo.

DEFINITE AND INDEFINITE ARTICLES – A, AN, THE
(določni in nedoločni členi)

Zdaj že veš, da **A, AN** uporabljamo samo s **števnimi samostalniki v ednini**. Temu pravilu sledi še eno pravilo.

RULE: A, AN uporabimo, ko prvič omenimo števeni samostalnik v ednini. You need a saucepan.

Veš tudi, da **THE** uporabljamo s **števnimi samostalniki v množini in z neštevnimi samostalniki**.

RULE: THE uporabimo, ko vemo oz. lahko vidimo, o kateri stvari ali osebi govorimo, ali ko jo omenimo drugič. Put the water in the saucepan.

3. Preveri novo znanje v nalogi SB 51/3b Prepisi oba recepta v zvezek in vstavi **A, SOME** ali **THE** v besedilo. Upam, da nisi pozabil/a, da **SOME** uporabljamo s **števnimi samostalniki v množini in z vsemi neštevnimi samostalniki**. Natančno upoštevaj pravila o rabi **A, AN, THE, SOME**.

Pa začnimo skupaj. Put **the/some** (Oba odgovora sta možna. Če mislimo na moko, ki jo imamo pred sabo, bomo uporabili the, če mislimo splošno na moko, ki jo potrebujemo za recept, pa bomo uporabili some) **flour and the/some butter in a bowl.** (bowl smo omenili prvič) **Now take a fork.** (fork smo omenili prvič) **Mix the flour and the butter with the fork.** (flour, butter, fork omenjamo drugič, zato smo uporabili the) **Then pour some sugar into the bowl and mix it with the flour and the butter.** Na enak način reši tudi drugi recept in ga prepisi v zvezek.

SLOVENŠČINA

Ker je danes zadnja ura pred preverjanjem, boste preskočili nekaj strani.

V delovnem zvezku rešite naloge na str. 74 in 75. Gre za ponavljanje.

Pri tem vam dajem dodatna navodila:

1. naloga 15: V zvezek (naslov UTRJEVANJE) izpiši vse glagole, ki si jih vpisal, napiši, katera vrsta so (namenilnik ali nedoločnik), in zapiši, zakaj si izbral prav to obliko.

Primer: Danes tečem kupit solato. – kupit: namenilnik, ker je pred njim glagol premikanja (tečem).

2. Še dodatna naloga, ki ni vezana na delovni zvezek.

Iz spodnjega besedila izpiši glagole in zaimke ...

**Ko sem bil pri njej, sem se veliko naučil. Še naprej jo bom poslušal.
Ona je moja prijateljica.**

... in izpolni tabeli v zvezek:

GLAGOL	OSEBA	ŠTEVILO	ČAS

ZAIMEK	OSEBA	ŠTEVILO	SKLON















ŠE OBVESTILO.

Vsem tistim, ki imate prost dostop do računalnika in si ga ne delite z nikomer (skratka: ki nimate tehničnih omejitev) sporočam, da je rok za oddajo preverjanja 12. ura (četrtek). Sicer pa je ta možnost do večera. Povezava bo objavljena v jutrišnjih navodilih na spletni strani. Za reševanje nalog niso potrebne kakšne posebne računalniške veščine, tako da razloga za stres ni ☺

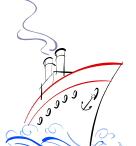
NEMŠČINA

Hallo! Wie geht's? Najprej k rešitvam 1. die Tankstelle 2. die Apotheke 2. das Hallenbad 4 der Bahnhof 5. der Markt 6. die Bäckerei 7. die Post 8. der Flughafen 9. das Hotel 10. der Supermarkt 11. die Metzgerei 12. der Friedhof 13. die Haltestelle 14. die Kirche 15. das Krankenhaus 16. der Bancomat

Danes pa tema „**Verkehrsmittel**“ (**Prevozna sredstva**). Oglejte si sličice, nato pa jim poiščite ustrezna poimenovanja. Marsikaj se da narediti po logiki, kakšno besedo pa boste poiskali v slovarju (www.pons.si). Viel Glück!

<p>1.</p>  <p>_____</p>	<p>2.</p>  <p>_____</p>	<p>3.</p>  <p>_____</p>
<p>4.</p>  <p>_____</p>	<p>das Flugzeug (-e) das Schiff (-e) der Zug (-e) / die Bahn (-en) das Motorrad (-er) der Hubschrauber (-) die Straßenbahn (-en) der Lastkraftwagen (-) der Bus (-se) das Taxi (-s) das Auto (-s) / der Wagen (-) das Fahrrad (-er) das Moped (-s) das Raumschiff (-e) / die U- Bahn (-en) das Motorboot (-e) der Heißluftballon (-s /-e)</p>	<p>5.</p>  <p>_____</p>
<p>6.</p>  <p>_____</p>		<p>7.</p>  <p>_____</p>
<p>8.</p>  <p>_____</p>		<p>9.</p>  <p>_____</p>
<p>10.</p>  <p>_____</p>		<p>11.</p>  <p>_____</p>
<p>12.</p>  <p>_____</p>		<p>13.</p>  <p>_____</p>
<p>14.</p>  <p>_____</p>	<p>15.</p>  <p>_____</p>	